

speciál **DNES**

MF

Zaměstnavatelé – Zlínský kraj

24. 2. 2023 / 8

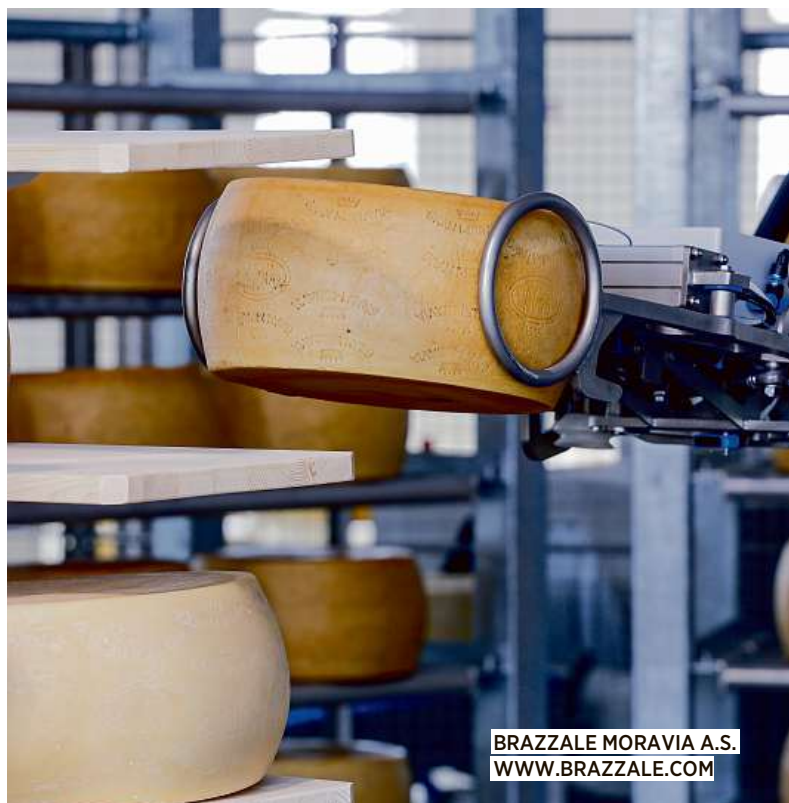

Přidej se k nám! JSME

STABILNÍ ZAMĚSTNAVATEL S VÁŠNÍ PRO STROJÍRENSTVÍ

už 30 let!

**I ty se můžeš podílet na výrobě a exportu
našich výrobků do celého světa!**

Přijímáme ostřílené pracovníky i zájemce bez
zkušeností - vše ti ukážeme a naučíme! A navíc máš
možnost kariérního růstu do technických profesí!

Volné pracovní pozice:

Obsluha 3osého CNC frézovacího centra

Obsluha 5osého CNC frézovacího centra



nadstandardní
mzda a odměny



maximální
podpora



profesionální
zaškolení



příspěvek 180 Kč
na obědy



řada akcí a
teambuildingů



přátelský
kolektiv



kariera@geniczech.cz
www.geniczech.cz/kariera



ZAMĚSTNAVATELÉ – ZLÍNSKÝ KRAJ

ROZHOVOR **4**

Co se týče nezaměstnanosti, je na tom Zlínský kraj momentálně dobře. „Nemáme informace, že by se situace v nejbližších měsících měla zásadně změnit,“ říká ředitelka úřadu práce ve Zlíně Miriam Majdyšová.

PLATY ROSTOU **8**

Ekonomická situace sice není nejlepší a provoz firem prodražují vysoké ceny surovin i energií, jejich zaměstnanci ale letos opět dostávají přídáno. Vedení podniků si je chce udržet, aby neodešli ke konkurenci. A současně jim i pomoci, aby zvládli všeobecné zdražování.

AGENTURY PRÁCE **10**

Jaký je rozdíl mezi skutečnou agenturou práce a tím, co se za ni často pouze vydává? Zcela zásadní.

PODNIKATEL ROKU **12**

Vítězem ankety EY podnikatel roku za rok 2022 je Tomáš Dudák. Už 12 let stojí v čele skupiny firem Spur group, podnikající ve třech různorodých oblastech. Má zhruba 700 zaměstnanců.

OBUVNICKÁ TRADICE **14**

Ředitel firmy Bennon Robert Kunorza v rozhovoru mluví o výrobě obuvi, hledání ševců či inspiraci Baťou. Společnost zaměstnává zhruba 60 lidí.

AREÁL RYBNÍKY **20**

Průmyslový areál Rybníky ve Zlíně funguje už téměř 100 let. Vedení města chce alespoň jeho část změnit na bydlení. V areálu působí přes dvacet firem, jež zaměstnávají přibližně 700 lidí. Na návrh města, aby se rozdělil, jejich šéfové pohlížejí různě.



IL. FOTO: MAFRA

Speciál DNES je komerční příloha MF DNES

Vedoucí komerčních příloh:

Kamila Hudečková

Vedoucí zlínské redakce:

Tomáš Železník

Editorka: Milada Nedopilová

Inzerce: MAFRA, a. s.,
oddělení inzertních poradců Zlín,
Šternberská 300, Zlín-Louky

Tel.: 576 202 311

E-mail: inzercezl@mafra.cz

Vydala: MAFRA, a. s.

Tisk: Tiskárny MAFRAPRINT,

Olomouc

Foto na obálce: PSG, Brazzale

Moravia a.s., Vsetinská nemocnice
a GENICZECH-M spol. s r. o.

INZERCE

P O L E Ť Š N Á M | !

Lesní škola Sýkorka

1. až 6. třída
pondělí až pátek

0. přípravný ročník pro předškoláky.
Kombinace výuky v přírodě a ve třídě.

- Hejného matematika a čeština v tematických blocích
- projektové dny, angličtina Wow!English
- hra na flétnu, sportovní aktivity
- manuální zručnost, finanční gramotnost

Učíme se hrou a poznáním, bez stresu, bez známek. Učíme se pro život.

www.skolasykorka.cz



lesní škola
SÝKORKA

Počet lidí bez práce během ledna ve Zlínském kraji stoupl, zároveň ale kraj vykazuje nejnižší míru nezaměstnanosti v zemi.

TEXT: PETRA PROCHÁZKOVÁ
FOTO: ZDENĚK NĚMEC, MAFRA

Úřad práce ve Zlínském kraji evidoval na konci měsíce v tomto regionu 12 112 uchazečů o zaměstnání, což bylo o 642 více než v prosinci. Podíl nezaměstnaných osob se tak zvýšil na 3,1 procenta. „V lednu dochází na trhu práce pravidelně k nárůstu nezaměstnaných osob. Je to způsobeno zejména sezonností na trhu práce a termínovanými pracovními smlouvami a dohodami, které skončily ke konci roku,“ říká ředitelka Krajské pobočky Úřadu práce ve Zlíně Miriam Majdyšová.

Na konci ledna měl kraj s podílem 3,1 procenta nejméně nezaměstnaných v rámci republiky. Skládá se ale ze čtyř regionů a mezi nimi jsou patrné rozdíly.

Dlouhodobě platilo, že Kroměřížsko a Vsetínsko bývaly nad krajským průměrem, zatímco Zlínsko a Uherskohradištsko mělo počty nezaměstnaných nižší. V poslední době se ale Zlínsko ostatním okresům vzdálilo. Nyní má míru nezaměstnanosti 2,31 procenta a v dalších třech okresech se pohybuje od 3,23 procenta na Uherskohradištsku po 3,72 procenta na Vsetínsku. Roli hraje především struktura zaměstnanosti a také dopravní dostupnost. Pracovní příležitosti v některých částech regionu jsou hůře dosažitelné. Dojíždění je finančně i časově náročné nebo zejména u směnných provozů veřejnou dopravou zcela nemožné. Některé firmy na to reagují a zajišťují dopravu samy.

Jaká je atmosféra na trhu práce v kraji? Roste nervozita zaměstnavatelů z dopadů energetické krize?

V posledním půlroce vidíme určitou opatrnost v obsazování i v hlášení volných míst. Zaměstnavatelé zvažují, zda volné místo opravdu obsadit. Záleží na konkrétních pozicích. Obsazují se zejména pozice, po kterých je dlouhodobě poptávka a kde pracovní síla chybí, jinde je snaha najít jiné řešení a uspořít. Důvodem pak mohou být i ceny energií, zejména v energeticky náročných provozech. Na druhou stranu ale také více zvažují, jestli toho konkrétního člověka propustit v mimosezonním období, protože se jim nemusí vrátit a získat adekvátní náhradu bude obtížné.

Nejméně lidí bez práce? Žebříček vede Zlínský kraj

MIRIAM MAJDYŠOVÁ
ŘEDITELKA KRAJSKÉ POBOČKY
ÚŘADU PRÁCE VE ZLÍNĚ

Zatím tedy spíše platí, že zaměstnavatelé volají po pracovní síle?

Ano, nabídka na trhu práce je stále poměrně vysoká. I chování pracovníků je racionální, místa buď neopouštějí, nebo odcházejí až v okamžiku, kdy mají jiné místo. Méně často tedy přicházejí do evidence úřadu práce.

„VÍME O DVOU SPOLEČNOSTECH, KTERÉ PŘIPRAVUJÍ HROMADNÉ PROPOUŠTĚNÍ.“

Lze odhadnout, jak se bude nezaměstnanost dál vyvíjet s ohledem na energetickou krizi?

To je obtížné. V minulosti ekonomická krize postihla Zlínský kraj více než ostatní, zejména vzhledem k vysokému zastoupení průmyslové výroby. Zatím je však v kraji situace v nezaměstnanosti velmi pozitivní a v tuto chvíli nemáme informace, že by se situace v nejbližších měsících měla zásadně změnit.

I když počet lidí bez práce roste jen mírně, výrazněji klesá počet nabízených pracovních míst. Kolik jich evidujete?

Na konci měsíce evidovala Krajská pobočka Úřadu práce ve Zlíně 9 708 volných míst, tedy o 233 méně než v prosinci, ale o 3 776 méně než loni v lednu. To

znamená meziroční pokles o 28 procent, což je poměrně významná změna. Nicméně počet volných míst je stále vysoký, jestliže na jedno volné místo připadá 1,2 uchazeče. Faktem ovšem je, že z velké části jsou nabízeny pracovní pozice pro méně kvalifikované pracovníky.

Dlouhodobě firmy poptávaly nekvalifikované pracovníky do výroby, opakovaly se i nabídky práce pro řidiče a stavební profese. Platí to stále?

Z velké části to odpovídá, mezi nabízenými volnými pracovními místy jsou zejména pozice pro montážní dělníky, pomocné pracovníky ve výrobě, seřizovače a obsluhu obráběcích strojů, řidiče nákladních automobilů či zedníky. Zaměstnavatelé ale nehledají pracovníky jen prostřednictvím úřadu práce. Využívají doporučení svých zaměstnanců, inzerci nebo pracovní agentury. Můžeme ale pomoci i tím, že zorganizujeme výběrové řízení.

Stojí lidé v evidenci o takové pozice?

Zastoupení osob s nižší kvalifikací mezi uchazeči o zaměstnání je nižší, než je to v nabídce volných pracovních míst, ti lidé mají také řadu zejména zdravotních omezení nebo je limituje dojíždění. Proto se tato místa nedaří obsazovat tak, jak by si zaměstnavatelé představovali. Hlavně u pomocných pracovníků ve výrobě nebo montážních dělníků často narážíme na problém, že jde o směnné provozy. To souvisí s možností dojíždět, protože spoje nemusí odpovídat začátku a konci směn.



Máte ve Zlínském kraji aktuálně nahlášené hromadné propouštění?

Víme o dvou společnostech, které připravují hromadné propouštění. Jedná se o záměry hromadného propouštění, které uvádějí, že by se mezi nezaměstnané mohlo v součtu dostat až 150 osob. Já ale nepředpokládám, že by jich skutečně bylo tolik. Zároveň je nutné upozornit na fakt, že pokud nám zaměstnavatelé nahlásí záměr hromadného propouštění, neznamená to, že lidé okamžitě přijdou o práci. K hromadnému propouštění dochází zpravidla v řádu několika měsíců, navíc k němu nemusí vždy dojít nebo se může propouštění dotknout jen části z původně deklarovaného počtu zaměstnanců. Vše se odvíjí od situace na pracovním trhu a u zaměstnavatele.

Jak může v takovém případě úřad práce pomoci?

Jde o to, aby ti lidé přešli rovnou od jednoho zaměstnavatele k druhému, aniž by se dostali do evidence nezaměstnaných. Proto ve spolupráci se firmou, která propouští zaměstnance, kontaktujeme zaměstnavatele nabízející pracovní místa. Nabízíme jim finanční pomoc

NEZAMĚSTNANOST - ZLÍNSKÝ KRAJ

- V lednu 2023 vzrostla míra nezaměstnanosti z prosincové hodnoty 2,9 na 3,1 procenta. Celkem je tak bez práce 12 112 lidí, což je meziměsíční nárůst o 642 osob.
- Vyšší podíl lidí bez práce je na Vsetínsku (3,7 procenta) a Kroměřížsku (3,3 procenta). Nižší na Zlínsku (2,3 procenta) a Uherskohradištsku (3,2 procenta).
- Zároveň ubylo volných pracovních míst. Na konci měsíce jich úřad práce evidoval 9 708, o 233 méně než v prosinci a o téměř 3 800 méně než loni v lednu.
- Mezi nabízenými pozicemi zůstávají dlouhodobě především montážní dělníci, pomocní pracovníci ve výrobě, řidiči nákladních automobilů a zedníci.

při vytváření míst pro hromadně propouštěné zaměstnance, i když pro některé není finanční pobídka rozhodující, protože zaměstnance hledají dlouhodobě. A podstatné jsou i možnosti dalšího vzdělávání zaměstnanců, na které má úřad práce několik nástrojů. Jde o rekvalifikace, ale i podporu při zaškolování nebo zvyšování odbornosti pracovníků.

INZERCE

PRACUJTE TAM, KDE TO MÁ SMYSL

- všeobecná/ praktická sestra
- radiologický asistent/ka
- nutriční terapeut/ka
- porodní asistent/ka
- kuchař/ka a pomocný/á kuchař/ka
- projektový/á manažer/ka
- správce/ správkyňe IT aplikací
- farmaceut/ka
- referent/ka – nákup a veřejné zakázky
- zdravotní laborant



Náš profesní přístup má lidský rozměr.

**KRAJSKÁ
NEMOCNICE
TOMÁŠE BATI**

KONTAKTUJTE NÁS

personalni@bnzlin.cz

Přehled aktuálně nabízených pozic najdete na
www.kntb.cz/prace-v-batovce



Půl života v jedné firmě? U GENICZECH-M nic zvláštního

Pěče o zaměstnance jako o rodinné příslušníky. Tímto heslem se zlínská strojírenská společnost GENICZECH-M řídí již 30 let. A zdá se, že to nese své ovoce. Celá řada zaměstnanců zde pracuje více než 10, nebo i 20 let, čehož si vedení společnosti nesmírně váží.

Příkladem může být Miroslav Zatloukal, vedoucí programátorského týmu, který ve firmě GENICZECH-M strávil již téměř polovinu svého života. V rozhovoru prozradil, co ho ve společnosti, zabývající se zakázkovou výrobou obráběných dílů a montáží, drží tak dlouho.

Jaké byly vaše začátky ve společnosti?

Má první pracovní zkušenost byla již během studia na Integrované střední škole technické ve Zlíně (dnes SPŠP Zlín), kdy jsem zde absolvoval svou praxi. K mému překvapení jsem se mohl po zaškolení rovnou podílet na zpracování reálných zakázek. Když mi byla po maturitě nabídnuta pracovní smlouva, moc rád jsem nastoupil na pozici obsluha 3osého CNC frézovacího centra. Po zdokonalení jsem se přesunul na obsluhu 5osých strojů a začal jsem obrábět složitější dílce.

Během jednoho roku jste se vypracoval na vedoucího týmu programátorů. Jak svůj kariérní růst hodnotíte?

V mém růstu hrálo roli hned několik faktorů. Zejména mi v mé programátorské činnosti výrazně pomohla zkušenost

s manuální obsluhou jednotlivých strojů. Velkou měrou přispěla také má touha po neustálém zlepšování a zefektivňování výrobních procesů, stejně tak mých znalostí a dovedností. Díky tomu, že firma investuje nemalé prostředky nejen do inovací, na nákup nejmodernějších obráběcích strojů, ale také do vzdělávání svých zaměstnanců, účastnil jsem se a i nadále účastním řady domácích i zahraničních vzdělávacích akcí.

Společnost GENICZECH-M podporuje také mladé strojaře. Jak mohou studenti s firmou spolupracovat?

Studentům strojírenských oborů nabízíme odbornou praxi či pracovní stáž. Těm šikovným poskytujeme prospěchová stipendia. Zájemci si u nás mohou slušně přivydělat formou brigád. Se studenty vysokých škol spolupracujeme na jejich bakalářských či diplomových pracích.

Jaká máte volná pracovní místa?

Tak jako jiné strojírenské firmy i my se potýkáme s nedostatkem pracovních sil v dělnických profesích. Neustále hledáme zkušené pracovníky na obsluhu 5osých CNC obráběcích center a také zájemce i bez zkušeností na obsluhu 3osých CNC frézovacích strojů.

Co byste zájemcům o práci ve firmě GENICZECH-M vzkázal?

Pokud jsi technický typ a chceš pracovat po úspěšnou zlínskou strojírenskou

firmu, jež dodává své obráběné díly do celého světa, přidej se k nám a zažij naši přátelskou pracovní atmosféru. Uplatnění zde najde opravdu každý. Jak vyučený strojař, tak člověk, který je tímto oborem nepolibný. Všechny maximálně podpoříme a naučíme, co bude třeba. Stejně jako například mou kolegyni Magdu, která k nám přišla coby vyučená kosmetička bez jakýchkoliv zkušeností ze světa obrábění a nyní patří k našim významným oporám ve frézování na 3osém CNC stroji.

Jaké firemní benefity společnost nabízí?

Benefitů je celá řada – např. příspěvek 500 Kč na životní nebo penzijní pojištění, 1 000 Kč na dětský tábor pro každé dítě, stravenky v hodnotě 180 Kč. V souvislosti se zvýšením cen energií a potravin letos dostane každý zaměstnanec mimořádný příspěvek 6 000 Kč. Dostáváme také různé druhy odměn a prémie za pracovní výkony, což se hodí třeba na Vánoce nebo na dovolenou. Individuálně firma přispívá darem na sportovní či kulturní aktivity. Máme 4 dny placeného volna navíc, tzv. sick days. Během roku pořádá firma několik teambuildingových akcí a celofiremních setkání. Já osobně mám rád akce jako motokáry, paintball, ping-pong, bowling nebo společný cyklovýlet.

Tento rok slaví společnost 30 let od svého založení. Jak hodnotíte vývoj firmy?

Za dobu, co zde pracuji, udělala společnost ohromný krok vpřed. Následuje vývoj ve světě technologií, nejmodernějšího obrábění, aktuálně podpořený celofiremní digitalizací. Má vybudované dobré vztahy u svých stabilních zákazníků, což nám dává jistotu budoucích zakázek navzdory nejisté době.

Jaký je důvod, že jste setrval ve společnosti GENICZECH-M již tolik let?

Mnohokrát jsem se s touto otázkou setkal. Odpověď je však jednoduchá – je to spokojenost. Již sedmáct let ve společnosti GENICZECH-M vytvářím nové technologie, zdolávám nové výzvy, vymýšlím nové způsoby upnutí a nové možnosti obrábění, stále je zde něco nového, nečekaného – a to mě opravdu baví. Navíc zde oceňuji velice přátelské a týmové prostředí.



„Vítán je každý, kdo má chuť podílet se na rozvoji našeho kraje,“ říká vedoucí personálního odboru krajského úřadu

Zlínský kraj patří mezi největší a nejstabilnější zaměstnavatele v regionu. Nabízí profesionální pracovní prostředí, kde můžete uplatnit své odborné znalosti a zkušenosti. Výběrem nových zaměstnanců i péčí o ty stávající se na Krajském úřadě Zlínského kraje zabývá Odbor personální, jehož vedoucí je Michaela Taťáková.

Kdo může pracovat na krajském úřadě?

Každý, kdo má chuť se podílet na rozvoji našeho regionu, a to v různých oblastech - školství, kultura, doprava, sociální oblast, ale často také hledáme nové kolegy ze specifických oborů, jako jsou ekonomové, právníci nebo IT specialisté.

Co čeká nového zaměstnance po nástupu?

Nezbytné je vždy úvodní proškolení. V rámci zkušební doby máme pak nastaven systém mentoringu, který se nám velmi osvědčil. Nový zaměstnanec je předán do rukou zkušeného kolegy, který mu v rámci prvních měsíců pomáhá. Oporou se snažíme novým kolegům být i my, na odboru personálním, a nápomocní jsou vždy i vedoucí oddělení a odborů.



Jaké nabízíte zaměstnanecké benefity?

Na trhu práce máme jako zaměstnavatel velkou konkurenci a v rámci veřejné správy máme určité limity. I přesto se ale snažíme vyhovět potřebám a přání našich zaměstnanců a poskytujeme jim širokou škálu benefitů od pružné pracovní doby, přes jazykové vzdělávání až

po кафетерии, kde je možnost využít prostředky na kulturu, cestování či sportovní aktivity.

Lidé se při výběru zaměstnání často zajímají i o kolektiv. Jak prohlubujete dobré vztahy na pracovišti?

Naši zaměstnanci se setkávají v rámci teambuldingů, na pravidelném sportovním dni a rádi se zapojují i do akcí v rámci společenské zodpovědnosti. Patří mezi ně například akce Uklidme svět, sázení stromů nebo náš dobročinný projekt Zlínský Zdarmáček. Na dobrých vztazích mezi kolegy stále pracujeme a věřím, že se nám to daří dobře.

V čem vidíte hlavní výhodu práce na krajském úřadě?

V možnosti uplatnění svých odborných znalostí. Naši zaměstnanci se často podílí na velmi zajímavých projektech, pracují pro území. A i když pro běžnou veřejnost nejsme úřad, který by denně navštěvovali, velká část našich aktivit stojí za rozvojem celého regionu.

Vaše kariéra začíná na www.kr-zlinsky.cz/kariera

Zlínský kraj
Krajský úřad

Chcete se podílet na rozvoji Zlínského kraje? Přidejte se k nám!

Proč pracovat pro krajský úřad?

- Vaše znalosti a schopnosti mohou ovlivnit dění v kraji
- Nabízíme stabilní zaměstnání a jistoty
- Budete mít prostor pro osobní rozvoj
- Zajistíme příjemné pracovní prostředí, moderní technologie jsou samozřejmostí

Koho právě hledáme?

- Právníky
- IT specialisty
- Ekonomy
- Psychology
- Projektové manažery



Celý přehled volných pozic najdete na: www.kr-zlinsky.cz/kariera

V případě dotazů volejte na: +420 577 043 249



Firmy lidem opět přidávají

Podniky v kraji zvyšují zaměstnancům mzdy. Někde až o 11 procent, v průměru však zhruba o pět procent. Chtějí si pracovníky udržet.

TEXT: MILAN LIBIGER

FOTO: LUDEK OVESNÝ, MAFA

Ačkoliv ekonomická situace není nejlepší a provoz firem prodražují vysoké ceny surovin i energií, jejich zaměstnanci v letošním roce opět dostávají přidáno. Vedení podniků si je chce udržet, aby neodešli ke konkurenci. A současně jim i pomoci, aby zvládli všeobecné zdražování.

Mzdy se jim zvedají zpravidla o pět procent a více. V otrokovické pneumatikárně Continental Barum, kde pracuje přes pět tisíc lidí, to bude ale až o 11 procent.

„Jako největší zaměstnavatel Zlínskeho kraje patříme i nadále k těm, jejichž nárůst mezd patří v regionu k těm vyšším,“ upozornil jednatel Libor Lázníčka.

Mzdy se v Continentalu zvyšují nejvíce za poslední roky. Loni to bylo o sedm procent, předloni o tři procenta. Minulý rok navíc zaměstnanci dostali 13. a zčásti i 14. plat, na podzim rovněž příspěvek 15 tisíc korun na zvládnutí inflace. Většina dalších podniků přidává zaměstnancům výrazně méně, přičemž jednání s odbory byla někde složitější. Ve zlínské Kovárně Viva zvedají tarifní mzdy o 6,4 procenta.

„Letos proběhlo několik kol vyjednávání, která byla složitá, ale konstruktivní z obou stran. Požadavky odborů byly vyšší než jiné roky,“ nastínil ředitel firmy František Červenka. „Růst mezd ale musí jít ruku v ruce se zvyšováním produktivity práce.“

Ve zlínské plastikářské společnosti Promens přidávají šest procent. „Bylo to náročné rozhodování zejména s ohledem na nejistoty mimo náš okruh vlivu,“ přiblížil ředitel Robert Zatloukal. „Další navýšení budeme zvažovat až později v roce, podle dosažených výsledků,“ doplnil.

V nábytkářském podniku TON v Bystřici pod Hostýnem se mzdy zvedají na základě víceleté kolektivní smlouvy, která vedení zavazuje k minimálnímu každoročnímu navýšení o 5,5 procenta. K tomu dojde od dubna 2023.

„S odborovou organizací máme dobré



CONTINENTAL BARUM NEJVĚTŠÍ ZAMĚSTNAVATEL V KRAJI ZVYŠUJE MZDY AŽ O 11 PROCENT.

vztahy. Vyšli jsme si vsříc zejména díky mimořádnému navýšení mezd o více než dvacet procent v letošním roce,“ předesílala mluvčí společnosti TON Anna Handlová.

Mzdy zvedají nejen výrobní podniky, ale i školy. Univerzita Tomáše Bati přidala se začátkem akademického roku v říjnu 2022 lidem deset procent. „Jednáni složitá nebyla, zvýšení mezd jsme debatovali také s vedením jednotlivých fakult,“ nastínila mluvčí univerzity Petra Svěráková.

LIDEM PŘILEPŠÍ JINAK

V Krajské nemocnici Tomáše Bati ve Zlíně letos přidávat nebudou, ale nastavili si nový mzdový řád, podle něhož budou plat dorovnávat těm, kteří berou méně, než odpovídá jejich zařazení. „Platy se zde v minulosti zvyšovaly nesystémově. Změny v rámci nového mzdového řádu přijdou na 120 milionů korun,“ přiblížila mluvčí nemocnice Danuše Lipovská. Od Nového roku zvyšují ve špitále také odměny za pohotovosti.

Ne všude ale mají o přidávání jasno. Zlínská plastikářská společnost Spur by mohla přidávat na konci prvního čtvrtletí 2023. Loni dala zaměstnancům prémii 17 tisíc korun. „Naši povinností není kompenzovat rostoucí životní náklady, to je role státu,“ řekl ředitel Tomáš Dudák.

Většina firem se rovněž snaží vylepšo-

vat bonusy. V Continentalu Barum mají zaměstnanci, kteří v podniku pracují déle než 25 let, o čtyři dny dovolené více. Také tam zvyšují příspěvek na penzijní pojištění o 200 korun na dva tisíce. V platnosti zůstává nákup pneumatik za lepší ceny, lázeňské a rehabilitační pobyty či bezúročně půjčky. V Promensu zvažují posílení aktivit zaměřených na zdraví a rozšíření těch na firemní kulturu.

Univerzita Tomáše Bati nově zmírňuje podmínky pro získání penzijního připojištění. Zaměstnanec má na něho právo po třech letech práce, dosud to bylo po pěti. Ve zlínské nemocnici zvýšili příspěvek na penzijní připojištění a ke dvěma „sick days“ přidali třetí.

Ačkoliv výrobní podniky lidem přidávají, neznamená to, že se jim ekonomicky daří na výbornou. Jsou k tomuto kroku spíše nuceny. Náklady na provoz se jim kvůli drahým energiím zvyšují o desítky milionů korun a některé už i proto propouštěly. A jiné zase omezily výrobu, nebo ji nerozšiřují.

„Přibývá firem, které v důsledku drahých energií jsou, nebo budou v provozní ztrátě, i když v minulých letech generovaly zisk,“ předesílal Zatloukal, který je i šéfem krajské hospodářské komory. „Firmy rovněž tíží nižší zákaznická poptávka po zboží a službách. Tomu jsou nuceny přizpůsobit objem výroby. Navýšení cen přenášejí na zákazníky, ale další růst cen by již byl obtížný,“ dodal.

Stavíme pro budoucnost už téměř 100 let. Postavte si budoucnost s námi i vy!

Pozice PSG Construction a.s.

→ Odborný přípravař

→ Projektový manažer

→ Stavbyvedoucí

→ Stavební dělník

☎ +420 737 272 287

✉ votapkova@psg.cz

Jako významný generální dodavatel staveb a železobetonových konstrukcí jsme i v nelehké době stabilním zaměstnavatelem s velkými plány a vizemi. V příštím roce uplyne již 100 let od položení našeho základního kamene, tak se přidejte k nám a oslavme to společně!

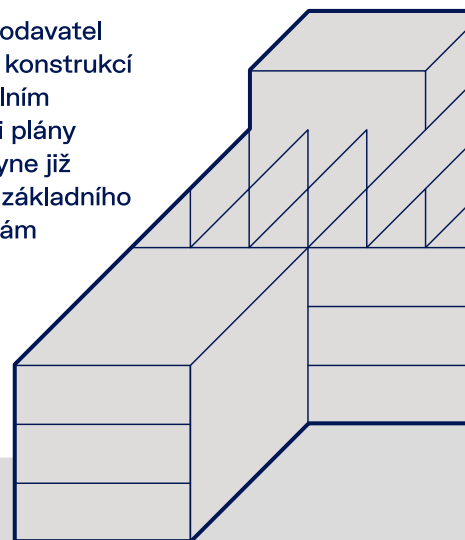

Benefity

25 dní dovolené

Příspěvky na stravování
v maximální možné míře

Příspěvek na penzijní
připojištění

Roční odměny

Pozice PSG a.s.

→ Průmyslový inženýr

→ Betonář

→ Železář

☎ +420 731 424 568

✉ hlavicova@psg.cz



www.psg.cz/kariera



Práce, nebo jen dávky? Age

Lidé na křižovatce. Chtějí pracovat, ale jejich aktuální životní situace je natolik složitá, že pro běžnou firmu jsou vlastně nezaměstnatelní. Aby se nezařadili mezi trvale nezaměstnané, může jim výrazně pomoci agentura práce.

Jsou lidé, kteří po rozvodu nemají kde bydlet, mají exekuce nebo jen náhle ztratili práci a nemají peníze ani na základní životní potřeby. V tu chvíli hrozí, že z téhle křižovatky odbočí mezi trvale nezaměstnané a zůstanou závislí pouze na sociálních dávkách, případně se dostanou do tzv. šedé ekonomiky. Přitom často stačí jen malá pomoc, aby tak neskončili a státu i sami sobě naopak ještě mnohé přinesli.

Ale nemusí se vždy jednat jen o tyto lidi. Mnoho lidí má problém s hledáním uplatnění, oslovením firem, účastí na výběrových řízeních. Nejen tuto pomoc poskytují agentury práce, které mají oprávnění zprostředkovávat zaměstnání v ČR, případně zaměstnání pro české občany v zahraničí.

Hlavní servis, který lidé od takové agentury získávají, je právě to, že můžou začít pracovat i ve velmi složité situaci. „Každá práce je pro člověka podmíněná – musí se do ní dopravit, někde bydlet. A nejen toto jsme my schopní vyřešit. Zajistíme ubytování, dopravu, poskytneme zálohy pro dobrý start. Ten pracovník si na to vydělá zítra, my mu na to dáme dnes,“ popisuje jednu ze služeb Martin Mandínek z agentury Artilexa. Ta je plnohodnotnou agenturou práce právě s tímto oprávněním a zároveň je členem Asociace poskytovatelů personálních služeb. To přináší jak zaměstnancům, tak i zaměstnavatelům jistotu, že se právě tyto agentury snaží nejen o zkvalitnění prostředí českého trhu práce, ale i rozvoj stabilního trhu pracovních sil v České republice.

NEJÍ AGENTURA JAKO AGENTURA

Přítom rozdíl mezi skutečnou agenturou a tím, co se za ni často vydává, je zcela zásadní. Jde o diametrálně odlišné světy. Agentura musí získat oprávnění zprostředkovávat zaměstnání v ČR, které uděluje úřad práce. Toto oprávnění je podmíněno splněním několika podmínek, mj. složením nemalé kauce. Po třiletém působení na trhu práce se o toto oprávnění opět žádá. „Řídíme se přísnými zákony



IL. FOTO: MAFRA

a rozhodně se nám nevyplatí cokoli podcenit a riskovat ztrátu tohoto oprávnění,“ podotýká Martin Mandínek a dále pokračuje: „Jsme rádi, že se nám podařilo stát členy Asociace poskytovatelů personálních služeb. Ta se už dlouhé roky zasazuje o to, aby informovala širokou veřejnost o tom, co agentury práce skutečně dělají a jak fungují. Protože to, co část veřejnosti považuje za práci agentur, je často výsledek nekalých praktik spolků, které s agenturami nemají vůbec nic společného.“

Společnost, která služeb pochybných firem bez patřičného oprávnění využije, ovšem velmi riskuje. Lehce se může stát, že k ní na prověrku dorazí kontrola z úřadu práce, cizinecké policie a dalších kontrolních institucí. Pokud kontrola zjistí, že se jedná o nelegální zaměstnávání a daná firma nemá příslušná oprávnění, vystavuje se zaměstnavatel nejen nemalé pokutě, ale cizincům, kteří takto „naletěli“, hrozí i možnost vyhoštění. Tím může podniku vzniknout zásadní problém, například když buduje silnici a má ji do určitého termínu dokončit. Anebo když má zrovna rozpracovanou velkou zakáz-

ku, kterou bez lidí ve výrobě jednoduše nemůže zvládnout.

Těmto pseudoagenturám ovšem hraje do karet celkové nastavení systému a také současná legislativa. Pokud se jedná o nové cizince, tak Agentuře práce s oprávněním může trvat několik měsíců, než získá povolení pro jejich začlenění na tuzemský trh práce. U cizinců mimo EU se hlavně jedná o pomoc s vyřízením pracovních víz, kde žadatel musí mj. doložit pracovní smlouvu nebo smlouvu o smlouvě budoucí, doklad o zajištění ubytování aj. Když vše nejde úplně hladce, trvá to i rok. Jenže řada firem potřebuje dělníky hned, a právě toho zneužívají pseudoagentury – když ty lidi nedodají ony, nedodá je nikdo. Jsme pak svědky zaměstnávání cizinců, kteří mají jen turistická víza, případně pracovní povolení pro jinou zemi EU. Tyto pseudoagentury pak cizince zaměstnávají u různých firem i institucí, práci následně fakturují za smyšlené služby. A zde pozbývá stát kontrolu nad podmínkami práce cizinců, přichází i platby za zdravotní a sociální pojištění, daň z příjmu.

DELŠÍ, ALE LEGITIMNÍ CESTA

Oproti tomu agentury práce, které mají dané oprávnění k činnosti, jdou delší, zato ale legitimní cestou. Jsou nuceny připravovat zaměstnance jakoby „na sklad“ a poté je přidělují do firem, které je zrovna potřebují. Tohle nezajistí žádný jiný subjekt. Jedná se jak o Čechy, ale také o cizince. Často pracovní agentury pořádají náborové akce i v zahraničí, kde mají mnohdy i smluvní náboráře.

„ZAJISTÍME UBYTOVÁNÍ, DOPRAVU, POSKYTNEME ZÁLOHY PRO DOBRÝ START. TEN PRACOVNÍK SI NA TO VYDĚLÁ ZÍTRA, MY MU NA TO DÁME DNES.“

Agentury práce nabízejí pomoc



pracovních je největší hlad," popisuje paradox Martin Mandínek. Stát tak „žene“ společnosti a instituce právě do náruče těchto pseudoagentur, které nemají problém obcházet zákony a nařízení.

ZUBAŘ Z UKRAJINY NEMÁ ŠANCI

Podobných legislativních šotků se v této oblasti najde víc. Například Ukrajinci, kteří k nám prchli před válkou, můžou v rámci takzvané dočasné ochrany pracovat okamžitě. Jenže když takový pobytový titul získají třeba v Maďarsku, tak v Česku už pracovat nesmí. Další zase nemůžou pracovat ve svém oboru. Příkladem můžou být zubařky z Ukrajiny, které měly ordinace ve své zemi a rády by pokračovaly ve své praxi i u nás. Aby se tak stalo, musí absolvovat tzv. nostrifikaci, což můžeme přirovnat k opětovnému složení státní zkoušky. K tomu připočítejme požadavek na vykonání zkoušky v češtině, což u nově příchozích lékařů může znamenat problém. Tito potřební lékaři potom pracují na jiných, často nekvalifikovaných místech. Je potřeba podotknout, že každá země EU má jiné podmínky, jak se k dané problematice staví.

Zákonů a nařízení, které práci agenturám práce a potažmo i firmám značně komplikují, je celá řada. Částečně se to dá vysvětlit tím, že cílem státu je, aby byli lidé zaměstnáni v podnicích jako kmenoví, ne agenturní pracovníci. „Jenže jsou lidé, u kterých to prostě není možné. Nemají kde bydlet, mají exekuce, se kterými se firmám nechce papírovat. Tito lidé pak často spadnou do zóny sociálních dávek, jsou náchylnější přistoupit na ‚výhody‘ nelegálního zaměstnání. Dlouhodobě nezaměstnaní ztrácejí běžné návyky, jako například

ten, že ráno vstanu a jdu do práce. A pak už jsou z nich nezaměstnatelní. Státu tak zbytečně unikají příjmy z odvodů a naopak ztrácí peníze přes systém sociálních dávek,“ upozorňuje personalista.

Zároveň vyvrací další mýtus, který o agenturách panuje. Nikdy se nestane, že by zprostředkovaly člověku práci za méně peněz, než by v dané firmě na té samé pozici při té samé praxi dostal jako kmenový zaměstnanec. „Musíme ze zákona udržet srovnatelné podmínky. Takže u nás má člověk jistě, že dostane vše, na co má nárok, vedle mzdy také veškeré proplacené svátky, dovolené, přesčasy,“ ubezpečuje Martin Mandínek. Nehrozí proto situace známá u pseudoagentur, kde je část mzdy zadržena nebo není vůbec vyplacena pod záminkou různých poplatků.

Zároveň ani společnost, kde agentura práce přiděluje své zaměstnance, na tom netratí. Tím, že se agentura práce stává jejím partnerem, získává do rukou nástroj pro flexibilnější nasazování zaměstnanců na dané zakázky, řešení náborových kampaní nejen u nás, ale často i v zahraničí. Nedílnou součástí přidělování zaměstnanců do firem je zpracovávání mezd a personalistiky přímo agenturou práce.

Lze jen doufat, že i připravovaná novelizace zákoníku práce, která je v tuto chvíli na stole, bude reflektovat potřeby pracovního trhu a toho, že i agentury práce jsou legální součástí tohoto systému. Pokud tomu tak bude, je zde velká naděje, že se podaří z tohoto pracovního trhu odstranit z velké části i problematiku nelegálního zaměstnávání a větší ochranu všech zaměstnanců.

I zde může tuzemská společnost ušetřit nemalé náklady, pokud se rozhodne využít služeb agentury práce, a ne zajišťovat tuto mnohdy finančně náročnou administrativu sama. „Pokud se jedná o přidělování cizinců do společností za účelem vykonávání práce, naráží zde agentury práce na nemalé legislativní překážky. Největší potíž v tomto směru působí nařízení vlády z roku 2009 o stanovení druhu prací, které agentura práce nemůže formou dočasného přidělení k výkonu práce u uživatele zprostředkovávat. A tak se dozvíme, že nemůžeme dočasně přidělovat cizince například v oborech stavebnictví nebo na úklidové služby, přitom právě po takových

INZERCE

ARTILEXA

VÁŠ PARTNER V OBLASTI ZAMĚSTNÁNÍ

- nábor
- poradenství pro zaměstnavatele
- poradenství pro uchazeče a zaměstnance
- agenturní zaměstnávání
- kmenoví zaměstnanci a brigádníci
- zahraniční zaměstnanci
- personální a mzdové služby

WWW.ARTILEXA.COM

INFO@ARTILEXA.COM

Artilexa s. r. o. je členem Asociace poskytovatelů personálních služeb, Hospodářské komory České republiky a Svazu průmyslu a dopravy České republiky



EY Podnikatel roku
2022

Podnikatelem roku
v kraji se stal Tomáš
Dudák, generální
ředitel firmy Spur.

TEXT: PETRA PROCHÁZKOVÁ
FOTO: ZDENĚK NĚMEC, MAFRA



Úspěšně lze podnikat i se sociálním přesahem

Pokud má člověk nějaký sen, neexistují překážky, říká vítěz ankety EY podnikatel roku Tomáš Dudák. Už 12 let stojí v čele skupiny firem Spur group, podnikající ve třech různorodých oblastech. „Nejstarší z nich je zpracování plastů, které vybudoval můj otec před jedenařetí lety ve Zlíně,“ vypráví Dudák. „Náš vývoj to neovlivní, ale ten pocit, když si vaší práce všimne odborná porota, je skvělý,“ řekl k nedávnému ocenění.

Firma sídlící ve Zlíně za rok zpracuje materiál ze 78 milionů PET lahví, které by jinak skončily jako odpad. Později do skupiny přidali zemědělství, když se pustili do hydroponního pěstování rajčat ve sklenících, a také energetiku. Provozují i fotovoltaické elektrárny. „Vždycky ale říkám, že podnikáme ve třech plus jedné oblasti,“ usmál se Dudák.

Naráží na fakt, že v jižních Čechách Spur vybudoval chráněnou dílnu s téměř 90 zaměstnanci. „To je náš sociální přesah a jsme na ni hodně hrdí,“ vysvětlil.

Zmíněnou plastikářskou výrobu a vývoj ve společnosti Spur převzal společně se svou sestrou Ivanou a pokračují v rodinném podnikání.

Podnik ve Zlíně vznikl privatizací Výzkumného ústavu gumárenské a plastikářské technologie, který založil v roce 1934 Tomáš Baťa. Zaměřuje se na výrobu plastových potrubních systémů, desek

a profilů pro stavební, nábytkářský, obalový či oděvní průmysl. Mezi jeho klienty patří nábytkářský gigant IKEA.

Z Dudáka je cítit, že mu hodně záleží na ochraně životního prostředí a odpovědném podnikání. Spur například dokáže stoprocentně recyklovat veškerý plastový odpad. Mimo to ročně zpracuje materiál ze 78 milionů PET lahví, jež by jinak skončily mezi odpady, a zušlechťí 600 tisíc kilogramů materiálu takzvanou „upcyklací“. To znamená, že přeměňuje odpadový materiál nebo nepotřebné

„CELKOVÝ OBRAT SKUPINY SPUR GROUP JSOU DVĚ MILIARDY KORUN A MÁME ZHRUBA 700 ZAMĚSTNANCŮ.“

výrobky v nové materiály či produkty lepší kvality. Vdechuje tak nový život věcem nepotřebným.

Jeho společnost se dostala do širšího povědomí zejména během covidové pandemie díky neobvykle pružnému zavedení výroby nanorespirátorů. Dudák je nabídl v době, kdy nebyly na trhu běžné k dostání, a statisíce kusů poskytl nemocnicím, dětským domovům či domovům

pro seniory. Kromě toho je výhradním dodavatelem pro organizaci Iglou, která vyrábí přístřešky pro lidi v nouzi nejen v Česku, ale také ve Francii.

Posledních čtrnáct let firma hlásí kontinuální růst, který činí v průměru třináct procent ročně. „Celkový obrat skupiny jsou dvě miliardy korun a máme zhruba 700 zaměstnanců,“ konstatoval Dudák. Letos Spur v oblasti kompozitních materiálů přináší na trh desky použitelné pro stěny kamionů nebo karavanů. „Po skončení životnosti jsou plně recyklovatelné a můžou se umístit do jiných výrobků,“ zmínil podnikatel, který za největší úkol do budoucna považuje zajistit pokračování firmy a výroby pro své nástupce.

„Výkon, který podávají firmy ve Zlínském kraji, jasně dokládá to, že jsme loni byli třetí v rámci krajů s nejvyšším nárůstem hrubého domácího produktu,“ uvedl hejtman Zlínského kraje Radim Holíš. „Bylo toho hodně, s čím se museli podnikatelé v posledních letech poprat, a to číslo je důkazem, že to zvládli,“ dodal.

Soutěž je mezinárodní, vznikla v roce 1986 ve Spojených státech a v České republice jde letos o 23. ročník.

Kritéria hodnocení jsou stejná ve všech zemích, národní vítězové postupují do finále, které se tradičně koná v Monte Carlu. V roce 2016 v něm Českou republiku reprezentoval zakladatel zlínské společnosti Tescoma Petr Chmela.

Staňte se členem našeho týmu!



**Vsetínská
nemocnice**
Pro zdraví Valašska

Každý najde vhodné uplatnění!

Využijte své schopnosti a dovednosti na různých pozicích zdravotnických povolání:

LÉKAŘ

VŠEOBECNÁ SESTRA

PRAKTICKÁ SESTRA

ZDRAVOT. ZÁCHRANÁŘ

FYZIOTERAPEUT

OŠETŘOVATEL

SANITÁŘ

*Pro bližší informace kontaktujte
personální oddělení nemocnice:*

- **Ing. Eva KURTINOVÁ**
vedoucí personálního oddělení
- tel.: +420 571 818 428
- e-mail: kurtinova@nemocnice-vs.cz
- **Mgr. Pavla PSOTOVÁ**
personalistka
- tel.: +420 571 818 445
- e-mail: psotova@nemocnice-vs.cz

www.nemocnice-vs.cz

Ředitel firmy Bennon Robert Kunorza mluví o výrobě obuvi, hledání ševců či inspiraci Baťou.

TEXT: PETR SKÁCEL

FOTO: ARCHIV FIRMY BENNON

V 64. budově baťovského areálu ve Zlíně otevřeli novou prodejnu pracovní a outdoorové obuvi a jako jedni z mála navazují na místní obuvnickou tradici. „Je to možná symbolické, Tomáš Baťa a jeho filozofie je pro mě velkou inspirací,“ říká Robert Kunorza, ředitel firmy Bennon, která dává práci téměř šedesáti lidem.

Jaká byla vaše cesta do světa obuvi?

Dostal jsem se do něj spíše omylem. (směje se) Když jsem si měl vybrat střední školu, „kožárna“ mi přišla jako nejsnazší cesta. Ve druhém ročníku jsem se dostal na praxi do tehdejšího Svitlu, který ještě po revoluci jel naplno. V dílnách to hučelo, zboží se vozilo ve velkém do Ruska, jezdili sem zástupci německých firem... Fascinovalo mě, kolik obuvi vzniká na jednom místě. Po maturitě jsem do Svitlu nastoupil na plný úvazek, pak pracoval dva roky v soukromé firmě a později odešel do Prabosu, kde jsem dělal šest let. Tam jsem poprvé přičichl k pracovní a bezpečnostní obuvi.

Jaký máte dnes dojem, když vidíte ožívající tovární areál ve Zlíně?

Jsem úplně nadšený, jak se mění nejen areál, ale i celý Zlín. Za poslední léta udělal velký krok dopředu. Jsem hrdý Zlíňák, všechny naše obchodní partnery sem zvu na návštěvu, aby poznali místní architekturu a genius loci továrního areálu. Sídlíme v něm v 64. budově, kde dříve měla firma Baťa svoje oddělení vývoje. Je to možná symbolické, Tomáš Baťa a jeho filozofie je pro mě velkou inspirací.

V čem konkrétně?

Jsem nadšený, jak se mění tovární areál

Jeho příběh zná každý, zaujal mě na něm jeden aspekt: aby mohl vybudovat svoje impérium, musel nejdřív zkrachovat. Budoval jej tak úplně od nuly. Baťa byl extrémně pracovitý a geniální podnikatel, třeba během krize masivně zlevnil a zároveň dokázal snížit vstupy. Dobře také věděl, že není důležité „jen“ vydělat peníze, ale také postarat se o své zaměstnance. Lidé, kteří poctivě pracovali, se u něj měli dobře.

V roce 2009 jste se spoléháči založil firmu Z-Style, z níž se později stal Bennon. Jak těžké je prosadit se dnes na trhu s outdoorovou a pracovní obuví?

Stále těžší, byť ne nemožné. Zaměřili jsme se na to, že chceme dodávat na trh kvalitní produkt za rozumnou cenu. Do začátku covidové pandemie naše firma rostla, teď to bude výzva udržet. Na lidi už začínají dopadat zvýšené ceny energií a dívají se, kde by ušetřili. Boty se ale budou nosit pořád.

Jdou Češi hlavně po ceně?

Řada lidí už pochopila, že je lepší zaplatit si za kvalitnější obuv, která vydrží delší dobu. Když si pořídíte boty, které vás podrží v těžkých podmínkách, třeba v zimě na horách nebo během dlouhého výšlapu, tak už nemáte důvod odcházet k jiné značce. Například naše nejprodávanější bota Terenno stojí přes dva tisíce korun a spousta zákazníků se k ní opakovaně vrací.

Ve Zlíně jste otevřeli první kamennou prodejnu a máte zde i svoji laboratoř. Co výroba, kolik toho šijete v Evropě?

Zhruba do deseti procent, zbytek se dělá v Asii. Prvotní vývoj však děláme ve Zlíně, kde také probíhá závěrečná kontrola kvality. V Asii vyrábíme už od roku 2009, máme tam vlastní lidi, kteří dohlíží na výrobu. V obuvnickém průmyslu dlouhodobě platí, že výroba v Evropě šla dramaticky dolů a Asie dnes dominuje, jsou tam i potřební subdodavatelé. I nejlepší značky na světě mají drtivou většinu produkce v některé z asijských zemí.

Hraje roli, že najít v Česku vyučeného ševce nebo šičku, kteří by v tomto oboru chtěli pracovat, je nadlidský výkon?

Je to tak. Bennon je členem České obuvnické a kožedělné asociace a všichni vnímáme, že Evropa se vydala odlišnou cestou. Šít obuvi dnes není pro mladé „sexy“, málokoho to při výběru střední školy osloví. Je to pro nás všechny výzva, abychom udrželi obor, který platí mezi strategické.

Jak to myslíte?

Na začátku pandemie se tady politici klaněli čínskému letadlu s rouškami, protože sami jsme si je tehdy nebyli schopní vyrobit. Museli je šít doma lidi a dávat si je mezi sebou. Stejně je to s plynem, tak dlouho jsme měli jednoho dodavatele, až je to dnes obrovský průšvih. Byl bych rád, kdyby v rámci školství začaly obuvnické obory dostávat větší prioritu. Počty absolventů jsou mimořádně nízké a jednou už třeba nebude mít kdo šít boty. A nikdy nevíte, zda to nebude jednou zase potřeba.

ROBERT KUNORZA

Narodil se v roce 1976, absolvoval Střední průmyslovou školu kožařskou ve Zlíně. Sedm let pracoval ve Svitlu a jeho dceřiných společnostech, poté šest let v Prabosu Slavičín a posledních čtrnáct let působí ve společnosti Bennon Group (dříve Z-Style), kde je ředitelem. Firma má 59 zaměstnanců, v roce 2021 měla roční obrát 424 milionů korun a prodává ve 22 evropských zemích. Mezi její hlavní trhy patří Česko, Slovensko a Polsko.



Fremach chystá rozšíření

Když si dnes sednete do audi, BMW nebo škody a sáhnete na některou z plastových komponent, dotknete se výrobku kroměřížské firmy Fremach. Pracovala se mezi evropské lídry ve výrobě plastových automobilových součástek a v rámci nadnárodního koncernu je nejsilnější pobočkou, která má největší obrát a zaměstnává nejvíc lidí.

„Aktuálně máme kolem 420 zaměstnanců a po těch letech se se spoustou z nich dobře známe. Fluktuace je u nás skutečně nízká a často se stává, že od nás lidé odcházejí na vyšší pozice, za což jsme velmi rádi. Ukazuje to, že se u nás pracovníci můžou hodně naučit,“ podotýká personální ředitel Ondřej Kočí.

Občas se podle něj podnik potýká s problémem najít kvalifikované odborníky. Na trhu je jich málo a ani nejsou moc ochotni měnit pozice. Vycvičit vlastní odborníky trvá někdy i pár let. „Aktuálně máme většinu profesí obsazenou, ale i tak se s opravdovými zájemci o práci u nás rádi sejdeme, abychom o sobě případně věděli do budoucna,“ vyzývá možné budoucí kolegy Ondřej Kočí.

Fremach podle personálního ředitele klade velký důraz na zlepšování firemního prostředí. Nejde však cestou obrovských projektů, spíše se snaží dělat zaměstnancům radost řadou menších



ŘEDITEL KROMĚŘÍŽSKÉHO FREMACHU MARIAN KLEMSCHE (VLEVO) A PERSONÁLNÍ ŘEDITEL ONDŘEJ KOČÍ.

kroků. „Například jsme zlepšili zázemí kuchyně, díky čemuž se nám podařilo vyhnout se zdražení obědů. Postupně obměňujeme šatny, také máme v plánu příjemnější prostředí pro odpočinek v pauzách. Spoustu drobností nejsme schopní odhalit sami, proto se každé dva týdny setkáváme se zaměstnanci, převážně dělnických profesí, neformálně u občerstvení, a povídáme si o tom, co je trápí. Někdy potřebují jen něco vysvětlit, jindy nás požádají o opravu cesty do firmy, která ani není naše. Ale snažíme se tyto věci dávat do pořádku.“

I díky tomuto přístupu si závod udržuje stabilní tým, kterému na oplátku nabízí stabilní prostředí. Že se podniku daří

a má velký potenciál i do budoucna, jde asi nejlépe vidět na tom, že se chystá rozšiřovat. „Nyní dokončujeme výkresovou dokumentaci a pracujeme na vydání stavebního povolení. V plánu je rozšíření o cca 1 500 metrů čtverečních, a to už v příštím roce. Rozhodující slovo bude mít mateřská společnost. Myslím, že je to opravdu dobrý signál pro současné i budoucí zaměstnance,“ říká ředitel kroměřížského Fremachu Marian Klemsche.

Zatím firma ve velkém investuje do automatizace. „Je třeba si uvědomit, že Česká republika už dávno nepatří mezi takzvané „low cost“ země a udržet konkurenceschopnost a efektivitu znamená automatizovat procesy. Také nezaměstnanost je velmi nízká a sehnat dnes kvalifikované pracovníky, kteří chtějí a umí pracovat, je obtížné. I proto je nutné procesy automatizovat,“ vysvětluje Marian Klemsche.

Každý rok Fremach dokončí hned několik modernizačních projektů, díky kterým se posune zase o krok kupředu. Nyní se soustředí především na zavedení nových technologií v rámci pokovení. „Tuto povrchovou úpravu plastů velmi využívají zejména výrobci světlometů do automobilů. Pro nás by to znamenalo novou technologii, která svým charakterem a kvalitou výsledného výrobku zapadá do našeho portfolia,“ upřesňuje nejbližší plány ředitel.

INZERCE



www.fremach.cz

Nemocnice Kroměříž nabízí benefity i podporu vzdělávání

Bohatá historie a tradice, přátelský kolektiv, rodinný přístup a neustálá modernizace vybavení. Tak lze ve stručnosti popsat hlavní výhody práce v Kroměřížské nemocnici a.s. – nejstarší nemocnici Zlínského kraje. A ačkoli se jedná o nemocnici okresní, díky lidem, kteří v ní pracují, přesahuje hranice svého regionu i kraje.

Kroměřížská nemocnice je tvořena základními i specializovanými odděleními chirurgických a interních oborů v lůžkových i ambulantních částech. Drtivá většina oddělení je plně akreditována pro vzdělávání lékařů v základním i specializovaném výcviku, ve spolupráci se zlínskou Univerzitou Tomáše Bati bylo také akreditováno gynekologicko-porodnické oddělení pro vzdělávání porodních asistentek. Pro vzdělávání v základním kmeni oboru veřejné léká-



renství je akreditována i ústavní lékárna.

Vzdělávání veškerého zdravotnického i nezdravotnického personálu nemocnice maximálně podporuje a podílí se například také na pořádání kurzů osobnostního rozvoje, které mají zaměstnan-

ci možnost absolvovat v rámci své pracovní doby. Letos na jaře bude spuštěn také akreditovaný kvalifikační kurz Sanitář.

Kroměřížská nemocnice nabízí kromě jistoty a zázemí také množství benefitů, které se rozrůstají každým rokem. Výborné mzdové podmínky včetně motivačního ohodnocení jsou samozřejmostí.

Zkušený personál z řad lékařů i nelékařů je pravidelně finančně odměňován za to, že se profesně věnuje novým kolegům, a to díky programu Školitelé v nemocnicích Zlínského kraje. Ve spolupráci se Zlínským krajem také nabízíme stipendijní programy, které mohou využít budoucí absolventi lékařských i nelékařských oborů, ale i zaměstnanci nemocnice.

Zavítejte na naše webové stránky www.nem-km.cz. Jsme aktivní také na sociálních sítích Facebook a Instagram.

INZERCE



KROMĚŘÍŽSKÁ NEMOCNICE HLEDÁ

VŠEOBECNÉ SESTRY
NA STANDARDNÍ
A SPECIALIZOVANÁ PRACoviŠTĚ



KROMĚŘÍŽSKÁ NEMOCNICE HLEDÁ

LÉKAŘE/LÉKAŘKY
PRO INTERNÍ I CHIRURGICKÉ
OBORY

Více informací o těchto pozicích najdete na:
kariera.nem-km.cz
nebo nás přímo kontaktujte na e-mail:
kariera@nem-km.cz

Více informací o těchto pozicích najdete na:
kariera.nem-km.cz
nebo nás přímo kontaktujte na e-mail:
kariera@nem-km.cz



Česká zbrojovka – pro ty, kdo ctí kvalitní práci

Česká zbrojovka, výrobce ručních palných zbraní, disponuje špičkovými odborníky, technologiemi a výrobky. Má více než 1 400 zaměstnanců, své produkty dodává do 100 zemí celého světa. Položili jsme několik otázek generálnímu řediteli České zbrojovky Janu Zajíci.

Řekněte, proč by měl člověk nastoupit do České zbrojovky?

Česká zbrojovka je špičkovou společností s atraktivním portfoliem produktů, která nabízí mnoho příležitostí k seberealizaci zaměstnanců. Investuje do nových technologií, vytváří nové atraktivní pracovní pozice, dbá o své zaměstnance, pro které má připraveno spoustu benefitů. Sídlí v krásné a klidné části moravského Slovácka.

Nabíráte pouze lidi, které zbraně baví?

Co když se o zbraně úplně nezajímám?

To vůbec nevadí. Jsme strojírenský podnik,

nik, který k zajištění správného chodu potřebuje různé profese. Znalost problematiky zbraní je žádoucí např. u produktového a prezentačního týmu, u konstruktérů nebo obchodníků. U ostatních profesí je důležité odhodlání, píle, profesionální odbornost atd.

Jak si vedete ve srovnání s ostatními firmami?

Jsem přesvědčený, že patříme mezi nejlepší. Jsme držiteli několika ocenění týkajících se zaměstnavatelů. Zvítězili jsme v anketě Férový zaměstnavatel Zlínského kraje, druhá místa jsme obsadili v anketě Zaměstnavatel regionu a Nejžádanější zaměstnavatel mezi studenty Zlínského kraje.

Jaké benefity zaměstnancům nabízíte?

Jen namátkou, poskytujeme finanční příspěvky na lékařské služby vlastní polikliniky, příspěvek na penzijní připojištění, zvýhodněné tarify u mobilního operátora, příspěvek na stravování, pracovní volno nad rámec zákoníku práce, sick days, pružnou pracovní dobu u profesí, které to umožňují, odměny při různých životních jubileích, příspěvky na rozvoj profesních dovedností zaměstnance, kurz pro získání zbrojního průkazu a mnoho dalších benefitů.

A co naopak od zaměstnanců očekáváte?

To je jednoduché, máme firemní hodnoty, kterými jsou TÝMOVOST, POCTIVOST, ODPOVĚDNOST A INOVACE. Od každého chceme, aby je společně s námi žil.

INZERCE



Česká zbrojovka a.s.

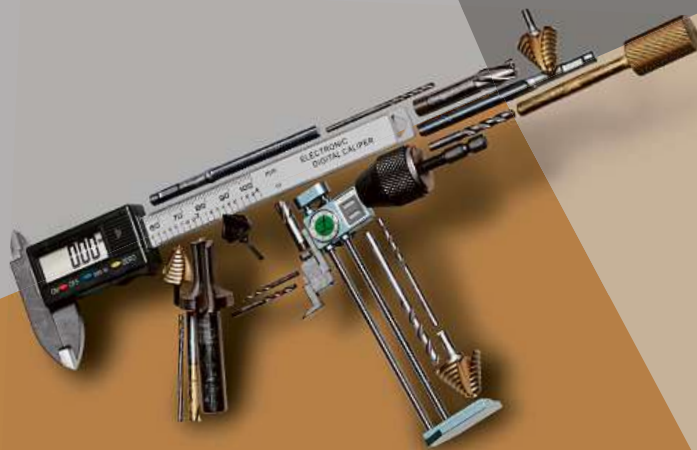

Pro ty, kdo ctí kvalitní práci

kariera.czub.cz

Dálniční síť se rozrůstá

Pokud všechno půjde, jak má, mohou se první řidiči projet po dálnici D49 z Hulína do Fryštáku před koncem příštího roku.

Silničáři na celém úseku průběžně pracují, pokud jim to počasí dovolí. Zakládají mostní konstrukce, dělají rozsáhlé zemní práce.

Kvůli výstavbě se musela loni na podzim uzavřít silnice z Martinic do Zahnašovic a objízdná trasa vede přes Holešov, kde se doprava zahustila. Nová objížďka má vést přes holešovskou průmyslovou zónu, což ovšem ještě není možné.

Průmyslová zóna patří Zlínskému kraji a podle náměstka hejtmána přes dopravu Radka Doležela je v ní skládka zeminy, která se vozí na stavbu dálnice. Takže jde podle něho o to, aby se běžná doprava nepotkávala s nákladáky ze stavby, jež hlínu převážejí.

„Jakmile to bude odvezené, tak se tam doprava pustí,“ naznačil Doležel. „Do konce března by měla hlína zmizet. Mezitím se to dotáhne papírově,“ doplnil. Průmyslová zóna má svůj specifický provozní řád. Například ostrost a šířka zatáček tamní komunikace neodpovídají veřejnému silničnímu provozu. „Zácpy jsou všude. Tady však alespoň vidí, že za dva roky budou auta jezdit po dálnici,“ poznamenal šéf zlínské pobočky Ředitelství silnic a dálnic ČR Karel Chudárek.

Každopádně výstavba dálnice D49 může pokračovat. Pokud jde o mosty, největší bude protínat Dolní Ves ve Fryštáku. Bude 300 metrů dlouhý a 18 metrů vysoký a půjde o druhou největší estakádu ve Zlínskému kraji. Rozsáhlé jsou také zemní práce. V trase dálnice silničáři musejí přemístit přes 2,7 milionu krychlových metrů zeminy.

ROURY PRO KŘEČKY

Stavějí se už také takzvané křečkovody. To jsou ocelové roury se speciálně upraveným dnem, které povedou pod dálnicí, aby mohl chráněný hlodavec, kvůli němuž se už dříve výstavba na pár let zdržela, pohodlně migrovat. V první části trasy dálnice se objevilo několik nor, ovšem pouze jedna z nich byla aktivní, což znamená, že je obývaná.

„Kvůli noře jsme letos na jaře nemohli dělat zemní práce. Čekali jsme do května, jestli křeček nevyleze. Nikdo ho ale neviděl,“ poznamenal Chudárek. Práce nebrzdí ani stále dražší stavební materiály. A to i díky tomu, že firmy si je zčásti nasmlouvaly před více než 12 lety, kdy se stavba poprvé rozjízďala, než ji na popud ekologických aktivistů zastavil soud. Například ohledně živice, železa či beto-

Silničáři pracují na dalších úsecích dálnic D55 a D49, což pomůže rychlejší dopravě ve Zlínském kraji a také uleví městům a obcím od přívalu aut.

TEXT: MILAN LIBIGER FOTO: MAFRA



D49
SILNIČÁŘI STÁLE PRACUJÍ
NA STAVBĚ DÁLNIČE
Z HULÍNA DO FRYŠTÁKU.

nu však ministerstvo dopravy řeší finanční kompenzace vůči stavebním firmám, které případný cenový rozdíl pokrývají ze svého. Zatím jsou náklady 6 miliard korun bez DPH.

Pokud se nestane nic nepředvídaného, mělo by se po dálnici jezdit přespříští Vánoce. U Nejvyššího správního soudu v Brně však stále leží kasační stížnost ekologů, kteří chtějí tímto způsobem výstavbu zastavit.

DALŠÍ ÚSEK D55

Ale to není vše, pokud jde o výstavbu dálnic ve Zlínskému kraji. Silničáři začnou letos stavět další části D55 mezi Otrokovicemi a Napajedly. Je dlouhá 400 metrů a naváže na zhruba půlkilometrovou část, jež je hotová, ale jezdí se po ní jenom částečně, a je pokračováním otrokovického obchvatu. Nově budovaný úsek bude obsahovat most, povede podél hlavní silnice na jih a skončí za řekou Moravou. Tam se vrátí do trasy stávající cesty, která směřuje k napajedelské Fatře. Výstavba bude trvat dva roky.

Řidiči se pak při sjezdu z obchvatu vyhnou kruhové křižovatce. „Současný

kruhový objezd zdržuje. Víme to, ale bohužel nemáme jiné řešení,“ zmínil Chudárek.

Dálnice D55 bude v budoucnu pokračovat podél stávající hlavní cesty ke Spytihněvi. Před Fatrou povede na pilířích a naopak ve Spytihněvi v zářezech. S touto částí by měli silničáři začít zhruba za dva roky.

Úsek z Babic do Starého Města, který měří 8,5 kilometru, cestáři začali stavět před koncem roku 2020. Původně se mluvilo o jeho dokončení v roce 2023, ale práce se naplno rozběhly až v roce 2021. Tudíž by měl být hotový v roce 2024, zřejmě v jeho druhé polovině. V roce 2021 se začal stavět navazující dálniční úsek ze Starého Města do Moravského Písku, který by měl být dokončený také v roce 2024. Dlouhý je 8,8 kilometru.

Řidiči potom nebudou muset projíždět obcemi. Jejich obyvatelům se velmi uleví, protože je obtěžuje nadměrná doprava. Ať už jde o Babice, Spytihněv, či Huštěnovice. „Věříme, že u nás ubude dvacet procent dopravy, hlavně tranzitní,“ doufá starosta Huštěnovic Aleš Richter.

Řídí holding i závodní kamion. Tomáš Vrátný na Dakaru



V CÍLI RALLYE DAKAR 2023 ZLEVA BARTLOMIEJ BOBA, TOMÁŠ VRÁTNÝ A JAROMÍR MARTINEC

Těžkou a dlouhou dakarskou rallye má za sebou ostravský tým Fesh Fesh. Pro posádku Tomáše Vrátného dopadla úspěšně, v celkovém pořadí kamionů skončil na 9. místě.

Tomáš Vrátný letošní výsledek, byť nejlepší v kariéře, podle svých slov zásadně neprožíval. „Důležité pro mě bylo, aby byli úspěšní naši klienti. To se povedlo, protože Litevec Paškevičius zaznamenal vítězství v poslední etapě. Zasloužil si to, byla to fantastická odměna za podporu, kterou mi během závodu dával,“ prohlásil muž, který kromě týmu Fesh Fesh řídí celý holding Ostra Group. „Co se odpočinku týká, musel jsem se ihned po návratu ze Saúdské Arábie pustit do práce, nebyl čas

na aklimatizaci. 21 dní v poušti je opravdu hodně, jako velká dovolená,“ dodal s úsměvem.

Závodění se věnuje už více jak deset let. V jeho týmu se staví závodí speciály jak pro vlastní potřebu, tak pro zájemce o koupi nebo pronájem. Důležitou podporou pro tým jsou jednotlivé společnosti v rámci skupiny Ostra, protože poskytují podporu finanční i personální. Zaměstnanci společností v Ostra Group tak mají možnost s týmem úzce spolupracovat, účastnit se závodů nebo alespoň zajímavých akcí pro zaměstnance.

Za tým Fesh Fesh jely letos kromě Vrátného další dvě posádky. Litevská s pilotem Paškevičiusem dojela na 17. místě, ale s cenným vítězstvím v poslední etapě.

Smůla postihla andorrského pilota Alberta Lloveru se speciálem Ford Cargo, který skončil po technických problémech v první etapě. O to více se však Fesh Fesh semkl a podpůrný tým čítající 21 lidí dělal maximum pro podporu zbylých posádek – třeba opravy do pozdních nočních hodin v dešti a v zimě. Ale prožité dobrodružství se závěrečným pódium s českou vlajkou a medailemi pro posádku Tatty Jamal Tomáše Vrátného, to je ta nejlepší odměna pro každého, kdo si účastí na Rallye Dakar splní sen.

„Čekají nás opravy techniky i stavba nového kamionu, práce máme dost,“ říká Tomáš Vrátný, který se kromě řízení Ostra Group soustředí také na svou letošní účast ve světovém poháru v rallye.

INZERCE

HLEDÁŠ ZÁZEMÍ SILNÉ A STABILNÍ SPOLEČNOSTI?

Ve skupině OSTRÁ hledáme automechaniky, autoelektrikáře, vedoucí servisů, techniky měření emisí, řidiče nákladních vozidel, dispečery, operátory CNC, obchodní zástupce a další.

ostra

VÍCE NA WWW.OSTRAGROUP.CZ



CUBESPACE



NIKEY

STK RITZ

testcar



Město Zlín zvažuje, že průmyslový areál Rybníky rozdělí na dvě poloviny – západní pro podnikání, východní i pro bydlení.

TEXT: MILAN LIBIGER

FOTO: ZDENĚK NĚMEC, MAFRA



Zlín chce areál Rybníky rozdělít. I pro bydlení

Průmyslový areál Rybníky ve Zlíně funguje už téměř 100 let, od slavné baťovské éry. Vedení města však uvažuje o tom, že by alespoň jeho část změnilo na bydlení. Tomu nejsou tamní podnikatelé nekloněni.

Na začátku loňského roku se dozvěděli, že město chystá změnu územního plánu, podle níž by se lokalita změnila na plochu pro bydlení. Vzápětí vznesli své námítky a také se sešli se zástupci města, kteří dnes hovoří o možném kompromisním řešení. Spočívalo by v tom, že by se areál rozdělil na západní a východní část s tím, že využití západní části, kde působí více výrobních firem, by se neměnilo. Na bydlení by se převedla východní část, kde je výroby méně. Hranicí by byl hlavní vjezd do areálu od řeky Dřevnice.

„Změna proběhne na západě a na východě zůstane současný stav. Vycházíme vstříc převážně většině připomínek, protože jen dvě připomínky byly i z východní části. Nechtěli jsme to celé rušit,“ nastínil primátor Jiří Korec. „Za nás je to kompromisní řešení, které by mělo vyhovovat co nejvíce firmám v areálu. Samozřejmě že nevyhovíme úplně všem,“ doplnil.

Ve východní části areálu je využívání

některých ploch blokováno pro pravobřežní komunikaci. Ta nakonec povede v trase stávající silnice, jež se táhne mezi areálem a řekou Dřevnicí. Změnou územního plánu by se tyto pozemky měly uvolnit a jejich majitelé by s nimi mohli nakládat. „Pomůžeme jim v tom, aby tam mohli do budoucna něco dělat,“ zmínil Korec.

Primátor chce během první poloviny letošního roku svolat jednání s podnikateli, aby s nimi probral řešení. Do té doby by měly být vypořádány připomínky k územnímu plánu.

Jeho změna výroby v areálu přímo neruší, ale hovoří o tom, že by se nemohla rozvíjet těžká výroba a mohla by tam naopak být bytová výstavba či služby. Podnikatelé upozorňují na to, že by kvůli změně nemohli své firmy rozvíjet, což by mohlo v konečném důsledku znamenat jejich zánik. Podle nich by nebylo možné bezproblémové fungování výroben a domů pro bydlení, a to i s ohledem na hlavní průmyslový areál na druhé straně řeky a nedalekou teplárnu.

V areálu Rybníky působí přes dvacet firem, jež zaměstnávají přibližně 700 lidí. Na návrh města, aby se rozdělil, jejich šéfové pohlížejí různě.

„Může to být částečný kompromis, ale

musí se brát v potaz, že jsme tu byli s výrobou dřeva. Aby si pak lidé, kteří tady budou bydlet, na výrobu nestěžovali. My naštěstí neprodukujeme prach či emise,“ reagoval Jan Vrba, ředitel společnosti ACE-Tech, jež sídlí v západní části. Ve východní má pozemky, kde uvažoval o výstavbě parkoviště.

Ve východní části sídlí prádelna a čistírna Mýval, jejíž provozovatel Vladimír Blaha říká, že mu nebude zástavba vadit, pokud ho nikdo nebude omezovat v podnikání. Ale obává se toho, že časem by stáli obyvatelé Rybníků začali vznášet připomínky proti provozu firem.

„Naše firma vznikla na konci 30. let minulého století a nikomu dnes nenarušuje jeho komfort. Nevím ale, jak by se zdejší průmysl přizpůsobil lidem, kteří by sem přišli bydlet,“ uvažuje Blaha.

Podle majitele firmy Taš-Stappa Daniela Tkáče by řešení mělo vycházet z odborných podkladů, které však nezná. „Město chtělo provést změnu územního plánu pouze na základě žádosti soukromého subjektu. Nevyplývá z toho, že změnu strategicky potřebuje,“ zmínil Tkáč, jehož společnost působí v západní části areálu. „Město by mělo vědět, jaký to bude mít dopad, když zruší plochy pro podnikání,“ dodal.



Na naše výrobky jsme hrdí

Vyrábíme elektrické iniciátory a komponenty, které pomáhají zvyšovat bezpečnost automobilů. Jsme hrdí na to, že se díky naší práci při auto-nehodě včas nafouknou airbagy, pásy přitáhnou cestující k sedačce, nadzvedne se kapota před nárazem chodce nebo se odpojí autobaterie a zabrání se požáru. Je tedy docela možné, že pomáháme chránit i bezpečnost vás a vašich blízkých.

Dobrá práce nedaleko

Už od roku 2007 působíme v Brankovicích a patříme mezi zdejší vyhledávané zaměstnavatele. Najdete nás v příjemné dojezdové vzdálenosti od Bučovic (10 min.), Koryčan (12 min.), Žďánice i Slavkova u Brna (18 min.), či Vyškova (20 min.), ale také od Kyjova, Kroměříže nebo Uherského Hradiště (30 minut).

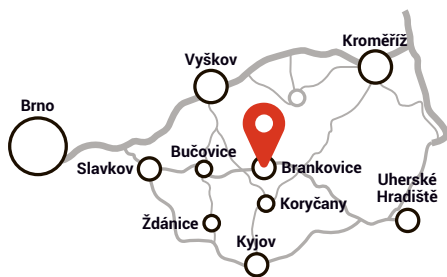

Pokud občas projíždíte po silnici E50 od Bučovic na Uherské Hradiště, našeho areálu v polích mezi obcemi Nesovice a Brankovice si jistě všimnete a také zjistíte, že se cestou nedostanete do žádné kolony.

Férový zaměstnavatel

Naši zaměstnanci jsou pilířem úspěchu naší společnosti. Právě díky jejich vášni pro práci, motivaci, týmovému duchu a odpovědnosti se nám daří získávat nové a prestižní zakázky a rozšiřovat výrobu.

Najděte si, jak nás vidí naši zaměstnanci na atmoskop.cz

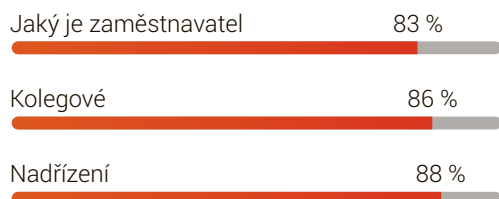

www.atmoskop.cz / únor 2023

Dobrá práce na dosah ruky

Těšíme se na nové zaměstnance

Máme radost, pokud vás naše společnost zaujala. Ještě více nás však potěší, pokud se budete chtít stát členem našeho skvělého týmu. Rozrůstáme se a třeba zrovna vy jste ten pravý člověk, kterého bude bavit práce u nás, ať už ve výrobě nebo v administrativě. Naše milé kolegyně z personálního oddělení vám rády sdělí aktuální informace o volných pozicích nebo vám řeknou, jaké možnosti by se pro vás mohly v naší společnosti v budoucnu otevřít.

Pozice, které právě nabízíme

- 👤 Účetní
- 👤 Konstruktor(ka)
- 👤 Strategický (strategická) nákupčí
- 👤 Inženýr(ka) kvality
- 👤 Operátor(ka) výrobní linky
- 👤 Specialist(k)a výrobní linky
- 👤 Plánovač(ka) / Supply Chain Leader

Dejte nám o sobě vědět!

Budeme se těšit na vaše zaslané přihlášky do aktuálních, ale i budoucích výběrových řízení. Chcete mít jistotu, že vám žádná zajímavá pracovní místa u nás neutečou? Zapněte si sledování našeho profilu na Facebooku. Sdílíme tam nejen volná místa, ale i novinky o naší společnosti.



Astotec Automotive Czech Republic s.r.o.

Brankovice 350, CZ-683 33 Brankovice

☎ 517 302 222

✉ prace.acz@astotec.com

🌐 www.astotec.cz

📌 @Astotec.ACZ



Dramatik Jiří Suchý: Hlad je prý nejlepší kuchař – ať...!

POMŮCKA: ANKH, RSC, UTO	MATKA SLOVEN. HOVOR.	OMAMNÉ LÁTKY	CESTOVAT AUTEM		SENZOR	KONTAKT	GONIO- METRICKÁ FUNKCE ZKR.	ZODIAK		KLADNÁ ELEKTRODA	FRANCOUZ- SKÁ PŘED- LOŽKA	VŠEOBECNÁ ZDRAVOTNÍ POJIŠTOVNA ZKR.		VYKAZOVAT	3. DÍL TAJENKY	TÍMTO ZPŮSOBEM
PŘÍVLAST. ZÁJMENO SLOVEN.				ČES. SPR. SOCIÁLNÍHO ZABEZPEČ. ODMLOUVÁNÍ					ADVERBIUM ZKR.				INICIÁLY DRAMATIKA TYLA BITVA			
ALKOHOLIC- KÝ NÁPOJ PŘED JÍDLEM									NEPOSEDA HOTOVÉ PENIZE ANGLICKY							
1. DÍL TAJENKY											KŘIK ÚDAJ NA DOPISE					
INICIÁLY TENISTY AGASSIHO			TLACH 2. DÍL TAJENKY				SLOVNÍ POMOC KMENY SLOVEN.					UŽ PTÁT SE ANGLICKY				DRUH CUKRO- VINEK
	PLOCHÝ KOTOUČ	STARO- EGYPTSKÁ BOHYNĚ VÝZVA				KLEC NA DRŮBEŽ ÚŘADY ZASTAR.						DOKTOR TEOLOGIE ZNAČKA CIGARET				
ZÁSTUPY LIDI					NILSKÝ KŘÍŽ ZASTAR. RYBÁŘOVA POTŘEBA					PORÁŽKA V BOXU POTĚŠEN			NEBO ANGL. ARMÁDNÍ TĚLOVÝCH. KLUB ZKR.			
ZNAČKA LEPENKY				SLOVEN. INICIÁLY ZPĚVÁKA NECKÁŘE					PROPAGACE ZBOŽÍ CHEM. ZN. NEONU							
VYHUBOVAT KOMU							JIRÁSKŮV ROMÁN					PATRO				
MALÉ KLÍNY							HEDVIKA DOMÁCKY					VVRCHO- LENÍ NEMOCI				

TAJENKA: mi tedy něco uvaří, když ho mám!

INZERCE



GRAN MORAVIA
V ČELE INOVACÍ
www.brazzale.com





#pro milovníky kávy
#nabízíme práci
#voňavou

VYRÁBÍME KÁVU

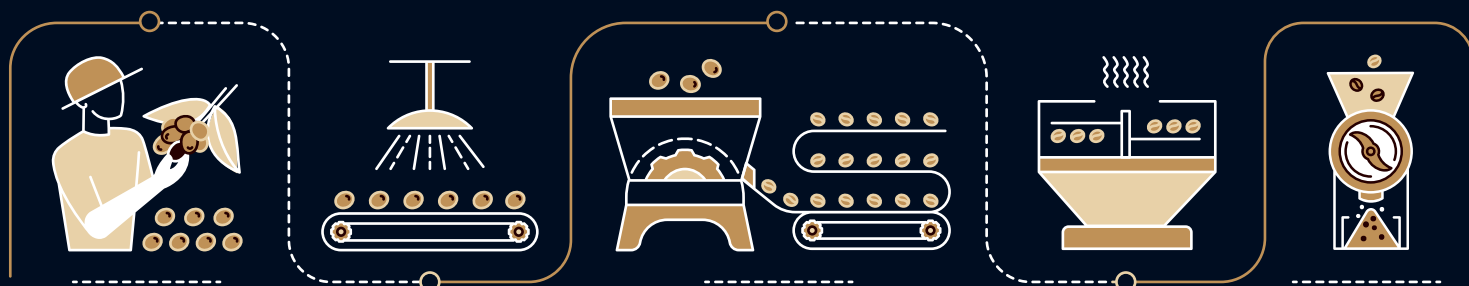

WWW.JACOBSDOUWEEGBERTS.COM

OBSAZUJEME POZICE:

#OPERÁTOR VÝROBY
#SEŘIŽOVAČ STROJŮ

V PŘÍPADĚ ZÁJMU NÁS KONTAKTUJTE

E-MAIL: KATERINA.HOLISOVA@JDECOFFEE.COM

MOBIL: **+420 734 422 272**

ADRESA: JACOBS DOUWE EGBERTS OPS CZ S.R.O.
SOKOLSKÁ 582, 757 01 VALAŠSKÉ MEZÍŘÍČÍ





**MOBIL
.CZ**

**Datuj zdarma,
volej levně!**

 **Data zdarma
za dobítí**

 **Až 1,8 GB rychlých
dat při aktivaci nové SIM**

Za dobítí nad 200 Kč získáte 200 MB na 30 dní, za dobítí nad 300 Kč získáte volné minuty, 1 GB nebo neomezené volání na čísla MOBIL.CZ, to vše na 30 dní. 1,8 GB dat získáte aktivací nové SIM, kdy k balíčku Mobilní internet zdarma získáte navíc balíček Data na měsíc. Více na www.mobil.cz

 **Volat lze již
od 1,90 Kč/min**